

THE NEW ✦ YOU

DR. NONA LOYALTY &
REWARDS CLUB

NOVA *ya*



Маркетинг -план

Старые традиции – новые возможности!



Продукты
высочайшего
качества для Вашего
здоровья!

Гало Слимсин Кофемикс

Розничная цена	Партнёрская цена
3 125 руб.	2 800 руб.

Стартовые пакеты

Стандарт

Цена 5 600 руб.

2 упаковки Гало Слимсин Кофемикс

Статус Партнёр

50 баллов

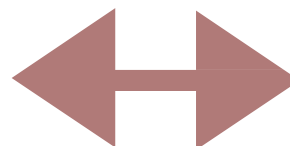

Бизнес

Цена 13 600 руб.

5 упаковок Гало Слимсин Кофемикс

Статус Бизнес-Партнёр

200 баллов

Преимущества пакета Бизнес:

1. Рекрутинговый бонус большего размера
2. Статус менеджера присваивается на старте
3. Увеличенный размер кэшбека за регулярные покупки

БОНУСЫ

Рекрутинговые за Стартовые пакеты

- Бонус продаж*
- Стартовый бонус

*Бонусы продаж – не нужно подтверждение активности

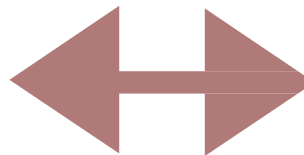

Регулярные за продажи

- Бонус продаж*
- Кэшбэк за покупку
- Базовый бонус
- Лидерский бонус
- Бонус с равных по рангу
- Президентский бонус

АКТИВНОСТЬ

Для получения бонусов необходимо купить продукции на **25 баллов и более в текущем месяце.**

При покупке Стартового пакета активность даётся на месяц покупки.

Итак, для подтверждения активности Вам достаточно купить продукции Nova-Уа на 25 баллов в месяц.

Рекрутинговые бонусы

Бонус продаж

начисляется прямому спонсору

- С продажи пакета Стандарт
Вы получите **600 руб.**
- С продажи пакета Бизнес
Вы получите **1 500 руб.**

Рекрутинговые бонусы

Стартовый бонус

Выплаты до 7 поколений с покупок стартовых пакетов.

Уровень	Бонус Партнёра с пакета Стандарт, В рублях.	Бонус Партнёра с пакета Бизнес, в рублях.	Бонус Бизнес-Партнёра с пакета Стандарт, в рублях.	Бонус Бизнес-Партнёра с пакета Бизнес, в рублях.
1	1 100	1 100	1 250	3 125
2	500	500	550	1 375
3	400	400	400	1 000
4	200	200	200	500
5	100	100	100	250
6	100	100	100	250
7	100	100	100	250
ИТОГО по уровням:	2 500	2 500	2 700	6 750

Рекрутинговые бонусы

Стартовый бонус - условия получения:

1. Бонус выплачивается только Активным партнёрам;
2. Условием для получения бонуса с 4-го уровня и ниже, является наличие Активных партнёров, согласно нижеприведенной таблице.

Стартовый бонус с уровня	Количество активных партнёров в 1-м уровне
1-й уровень	-
2-й уровень	-
3-й уровень	-
4-й уровень	2
5-й уровень	2
6-й уровень	3
7-й уровень	3

Регулярные бонусы

Бонус продаж

Начисляется прямому спонсору.

Бонус начисляется рекомендателю при продаже продукции только через официальный интернет-магазин по розничным ценам.

Рекомендатель получает **300 руб.** с продажи 1 упаковки Гало Слимсин кофемикс.

Баллы за продажу по розничной цене начисляются рекомендателю в личный объём.

Регулярные бонусы

Кэшбек за покупку

Начисляется Партнёру и Бизнес-Партнёру.

При покупке Стартового набора кэшбек не начисляется.

Начиная со второй личной покупки продукции, Партнёр и Бизнес-Партнёр получают кэшбек.

За 1 упаковку Гало Слимсин кофемикс:

Кэшбек Партнёра составляет **300 руб.**

Кэшбек Бизнес-Партнёра составляет **315 руб.**

При продаже через Интернет-магазин кэшбек начисляется
рекомендателю.

Регулярные бонусы

Определения

ЛО – Личный объём. Сумма в баллах личных покупок в текущем периоде.

В ЛО входят как покупки Стартовых пакетов, так и Регулярные покупки.

РЛО – Регулярный Личный объём. Это личный объём в текущем периоде, не включающий в себя Стартовые пакеты.

ГО – Групповой объём. Сумма всех ЛО моей структуры на всю глубину в текущем периоде.

РГО – Регулярный Групповой объём. Сумма всех РЛО на всю глубину в текущем периоде.

НГО – Накопительный групповой объём. Сумма всех ГО за все периоды.

Регулярные бонусы

Базовый бонус

Выплаты до 7 поколений с покупок продукции

Уровень	Количество активных партнёров в 1-м уровне
1-й уровень	3
2-й уровень	3
3-й уровень	3
4-й уровень	3
5-й уровень	2
6-й уровень	2
7-й уровень	2

Бонус выплачивается только Активным партнёрам!

Базовый бонус выплачивается с РЛО (регулярного личного объёма, без стартовых пакетов).

Регулярные бонусы

Лидерский бонус

Ранг	Ставка в %	НГО (баллы)
Консультант	0	до 199
Менеджер	3	200
Директор	6	1 000

Бонус выплачивается только Активным партнёрам!

При выплате 1 балл = 100 рублей.

Бизнес-Партнёр имеет стартовый Ранг - Менеджер.

Лидерский бонус выплачивается с РГО, ставка в % выводится с разницы Вашей ставки и ставки Ваших лично приглашённых Партнёров.

Ранг Директора накопительный, при накоплении учитываются стартовые пакеты и регулярные групповые объёмы, достигается без ограничения времени.

Ранг до Директора фиксируется и не будет снижаться.

Учитывая, что в регулярный групповой объём входит и Ваш личный объём, в данном бонусе заложено дополнительное вознаграждение за Ваши личные покупки.

Регулярные бонусы

Лидерский бонус - часть 2

Ранг	Ставка в %	ГО (баллы)
Директор 1 ранг	9	500
Директор 2 ранг	12	1 500
Директор 3 ранг	15	4 500
Директор 4 ранг	18	13 500
Директор 5 ранг	21	40 000
Директор 6 ранг	24	120 000
Президент-директор	24	200 000

Для того, чтобы стать Директором 1 ранга, необходимо выполнить условия Директора, а затем ежемесячно подтверждать квалификацию ГО соответствующего ранга.

Лидерский бонус выплачивается с регулярного группового объёма (без стартовых пакетов) со всех уровней до бесконечности.

Регулярные бонусы

Бонус с равных по рангу

Начиная с Директора 1-го ранга, Вы получаете **3% с веток равной квалификации**, при условии выполнения одного из двух следующих условий:

- 1) В первом месяце равенства рангов нижестоящей директорской ветки с Вашим рангом;
- 2) Во всех последующих месяцах Ваш ГО, за минусом ГО равной ветки, должен быть не менее 400 баллов.

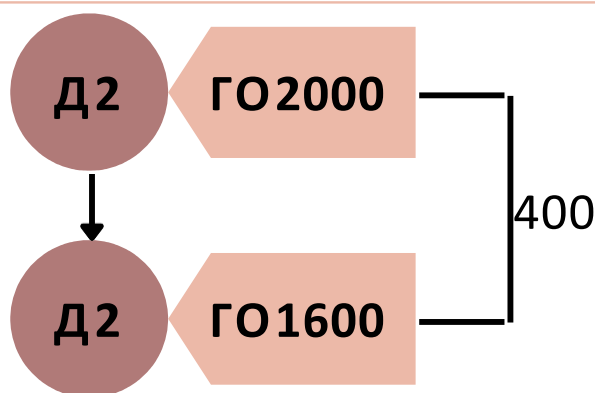

Пример:

Мой ГО равен 2 000 баллов, я Директор 2-го ранга.

Подо мной Директор 2-го ранга с ГО 1 600 баллов.

Я получаю с его РГО 3%, поскольку $2\ 000 - 1\ 600 = 400$ (не менее 400 баллов).

Регулярные бонусы

Президентский бонус

По итогам месяца 1% товарооборота делится между всеми Партнёрами в ранге Президент.

Общие правила

- Любой дистрибьютер компании Dr. Nona, купив стартовый пакет программы Нова-Я, становится членом Клуба Лояльности компании Dr. Nona и получает максимальные привилегии Клуба.
- Бонус выплачивается Активным партнёрам по статусу, полученному в данном месяце.
- В случае, если в данном месяце спонсор вошёл в проект из структуры Dr. Nona позже своих дистрибьютеров, по окончании месяца ему делается пересчёт и доначисляются бонусы.
- Если в течение одного месяца партнёр со статусом Менеджер подтвердил статус Директор 1 Ранга, он получит все начисления, положенные рангу Директора, и со следующего месяца, если сохранит или увеличит статус, сможет получить бонус согласно этому статусу. Как минимум 1 месяц партнёр обязан получить выплаты соответствующие рангу Директора.
- Партнёры, достигшие статуса Директор в проекте Нова-Я в течении первых двух календарных месяцев, получают право бесплатного входа в компанию Dr. Nona в статусе Консультант с 35% скидкой.